

**A2.-** Determinar los puntos de intersección de la recta  $r$  con el tronco de cono dado por sus proyecciones diédricas. Indicar la visibilidad de la misma.

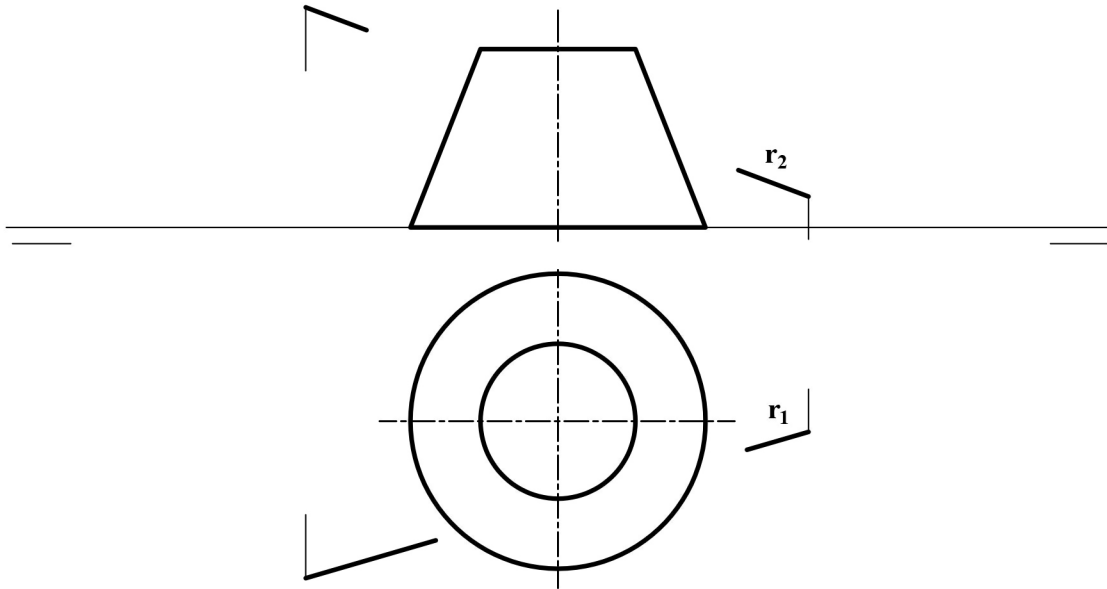

**B2.-** Trazar desde el punto  $P$  un plano tangente al tronco de cono, determinando las proyecciones de una recta horizontal y una frontal del mismo que contengan a  $P$ .

